



GEL PRO 505

Professional Knee Kicker

OWNER'S MANUAL

Tendeur à genou superieur

MANUEL D'UTILISATION

Tensador lujoso de rodilla

MANUAL DE OPERACIÓN



⚠ CAUTION Follow instructions carefully to avoid personal injury or damage to carpeting. ALWAYS MAKE SURE THAT THE TRIGGER IS FULLY ENGAGED, AND SEATED FIRMLY IN THE INTERNAL "STOP" TO MINIMIZE THE DANGER OF COLLAPSE.

⚠ PRÉCAUTION Suivre les directives avec soin afin d'éviter toute blessure ou d'endommager le tapis. TOUJOURS S'ASSURER QUE LA GCHETTE EST ENTIÈREMENT DÉPRIMÉE ET ASSISE FERMEMENT DANS «L'ARR T» INTERNE EN VUE DE MINIMISER LES RISQUES D'EFFONDREMENT.

⚠ AVISO Siga las instrucciones con cuidado a fin de evitar lesiones personales o daño a la alfombra. ASEGÚRESE SIEMPRE DE QUE EL DISPOSITIVO DISPARADOR ESTÉ BIEN TRABADO Y ASENTADO FIRMEMENTE EN EL TOPE INTERNO A FIN DE REDUCIR AL MÍNIMO EL PELIGRO DE COLAPSO.

10-505(-2)

INTRODUCTION

The 10-505 Knee Kicker incorporates a number of new concepts and features to improve reliability and performance. This is the first knee kicker to incorporate a gel infused bumper pad to reduce impact shock while still transferring maximum energy to the head pins. Additionally, the angle of the pad now conforms to the natural angle of your knee to increase comfort. A new lever design to adjust the pin depth is easier to use and turn than the dial version. Components for the knee kicker are precision die-cast aluminum alloy, with extra thick walls. The neck has been increased for more stability.

LENGTH ADJUSTMENT

The 10-505 Knee Kicker adjusts from 17.75" to 21.75" in length to suit the user's preference and job requirements.

To adjust the kicker, press the steel button on top of the body casting, and pull the bumper/channel assembly to the desired setting. Test the security by pulling back and forth on the bumper.

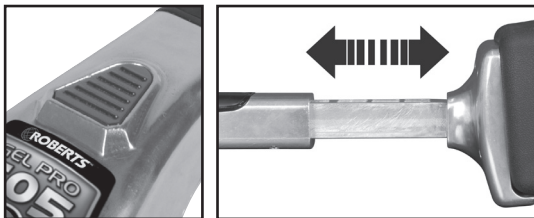

VERTICAL ADJUSTMENT

The pin plate containing the large hardened steel pins can be adjusted by lifting the lever knob on the kicker head and rotating it into position. The lever has 8 positions, and the pins can be extended to 1/2 in. below the head casting. Use the proper pin length suited to the carpet weight you are installing. For lighter carpeting, the nap strips are generally sufficient to engage the material, and the pin plate can be retracted to the full "up" position. Extend the pins for heavy carpets with firm backing.



BUMPER

The new patent pending bumper is designed to reduce shock and injury to the knee. It has been infused with gel and angled to fit the natural alignment of you knee. Do not continue to use a worn or damaged bumper, as injury or discomfort could occur. Order a replacement bumper part number 10-505-200 from your distributor.

CARE AND MAINTENANCE

1. Remove lint and carpet pile from the nap strips with a small screwdriver blade from time to time to maintain the gripping strength of the nap strips.
2. Apply light, white grease to the channel occasionally to keep it lubricated. REMOVE EXCESS GREASE with a clean cloth.
3. The polished aluminum finish will oxidize and become dull after a period of time. Use an aluminum polishing compound to restore the original shiny surface. Be sure to remove all polish after you finish. Wrapping your kicker in a towel when not in use will help preserve the finish and prevent damage.
4. Periodic tightening of the adjustable lever screw may be necessary. This screw can be easily accessed beneath the removable red plug on the kicker dome.

ROBERTS 10-505

GEL PRO 505 KNEE KICKER

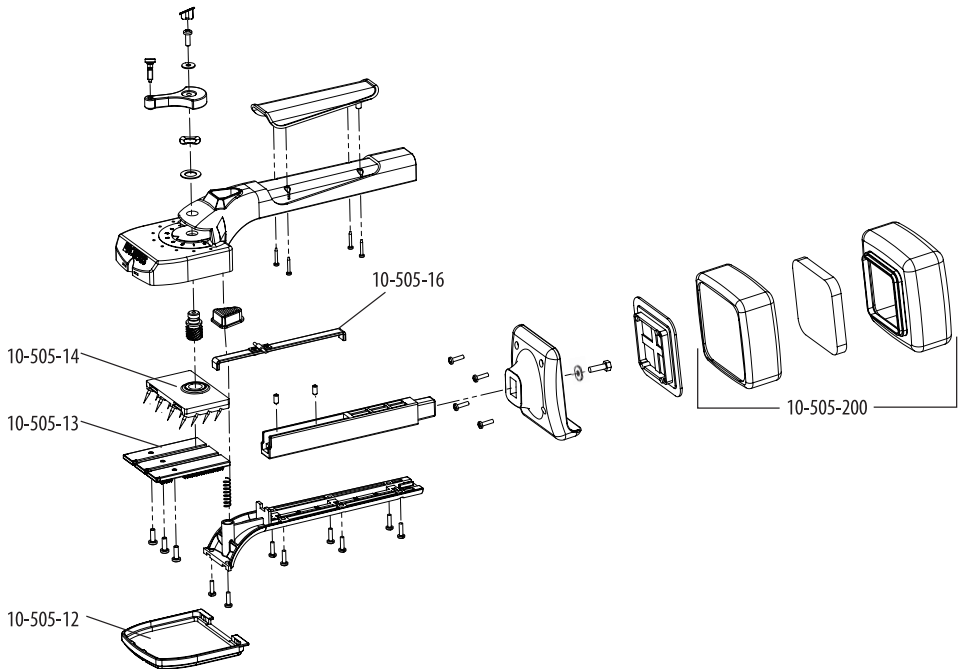

10-505 REPLACEMENT PARTS LIST

Part No.	Description
10-505-12	Pin Cover
10-505-13	Nap Grip Inserts
10-505-14	Base Plate w/ Teeth
10-505-16	Extension Stick Assembly
10-505-200	Bumper, Boot & Gel Pad

CUSTOMER SERVICE NUMBER: 1-866-435-8665

LIMITED WARRANTY

IF THE PRODUCT FAILS WITHIN ONE YEAR FROM THE DATE OF PURCHASE DUE TO A DEFECT IN WORKMANSHIP OR MATERIAL, ROBERTS WILL REPAIR AND/OR REPLACE IT FREE OF CHARGE IF THE PRODUCT IS RETURNED TO THE RETAILER/DISTRIBUTOR WHERE IT WAS ORIGINALLY PURCHASED. THIS WARRANTY DOES NOT COVER NORMAL WEAR AND TEAR TO THE PRODUCT, OR ANY DAMAGE THAT RESULTS FROM ACCIDENT, MISUSE, ABUSE, OR NEGLIGENCE. ROBERTS OBLIGATION UNDER THIS WARRANTY IS LIMITED TO REPAIR AND/OR REPLACEMENT OF THE PRODUCT. LIABILITY FOR ANY INCIDENTAL OR CONSEQUENTIAL DAMAGE OR LOSS IS SPECIFICALLY EXCLUDED, AND ROBERTS SHALL HAVE NO LIABILITY FOR ANY SUCH INCIDENTAL OR CONSEQUENTIAL DAMAGE. THIS WARRANTY IS VOID IF THE PRODUCT OR ANY OF ITS COMPONENTS ARE MODIFIED, ALTERED, OR IN ANY WAY CHANGED, OR IF THE PRODUCT IS USED IN A MANNER THAT IS NOT RECOMMENDED BY ROBERTS. IF THE PRODUCT IS USED FOR OTHER THAN PROFESSIONAL PURPOSES, ANY IMPLIED WARRANTY OF MERCHANTABILITY OR FITNESS FOR PARTICULAR PURPOSE IS EXCLUDED. NO EXPRESS WARRANTIES ARE GIVEN. BUYER ASSUMES ALL RISK OF USE, HANDLING, AND STORAGE OF THE PRODUCT NOT IN STRICT ACCORDANCE WITH THE INSTRUCTIONS.

INTRODUCTION

Le Coup de Genou 10-505 introduit de nombreux nouveaux concepts et caractéristiques pour améliorer sa fiabilité et sa performance. Le premier coup de genou intégrant un pare-choc en gel qui diminue l'impact aux genoux tout en transférant le maximum force aux goupilles. De plus, l'angle du pare-choc conforme maintenant à l'angle naturel de votre genou pour augmenter le confort.

Le nouveau design de levier pour régler la profondeur des goupilles est plus facile à utiliser que le bouton à tourner. Le coup de genou est doté de composants en aluminium moulé sous pression et de parois très épaisses. Le cou est allongé pour plus de stabilité.

RÉGLAGE DE LA LONGUEUR

Le Coup de Genou 10-505 s'ajuste de 45 cm à 55 cm en longueur en fonction des préférences individuelles de l'installateur et des conditions de travail.

Pour le régler, appuyez sur le bouton en acier sur la partie supérieure du corps, puis tirez le pare-choc/l'assemblage de canal vers le réglage désiré. Testez la sécurité du mécanisme en tirant le pare-chocs en arrière et vers l'avant.

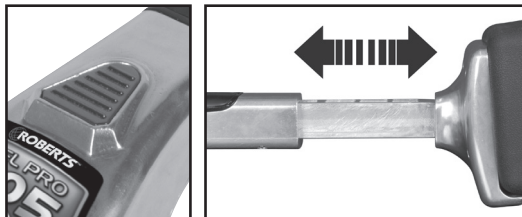

RÉGLAGE VERTICAL

La plaque contenant les grandes goupilles en acier trempé peuvent être réglés en soulevant le pommeau du levier sur la tête du coup de genou et en le tournant pour le mettre en place. Le levier peut être réglé à 8 positions différentes et les goupilles peuvent être étendues jusqu'à ½ po. en dessous de la tête moulée. Utilisez la longueur de goupilles appropriée en fonction du poids du tapis dont vous allez installer. Pour les tapis plus légers, les griffes sont généralement suffisantes pour tenir le matériel. La plaque peut être rétracté jusqu'à la position rentrée. Étendez les goupilles pour les tapis lourds avec des endos fermes.

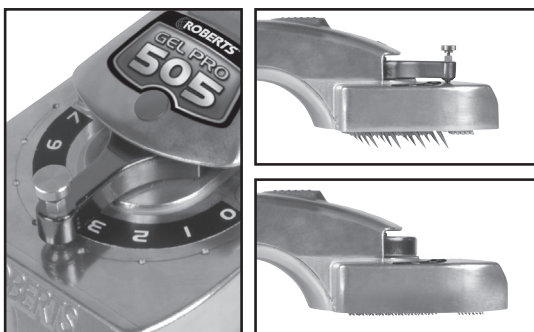

PARE-CHOC

Le nouveau pare-choc en instance de brevet est conçu pour amortir l'impact aux genoux et réduire les blessures. Il est injecté de gel avec un angle adapté à l'alignement naturel du genou. Ne continuez pas à utiliser le pare-choc s'il est usé ou endommagé afin de prévenir les blessures ou l'inconfort. Commandez un pare-choc de rechange numéro 10-505-200 auprès de votre distributeur.

ENTRETIEN ET MAINTENANCE

1. Nettoyez occasionnellement les griffes pour enlever les peluches et les effilochages des moquettes à l'aide d'un petit tournevis pour maintenir la force de prise des griffes.
2. Enduisez occasionnellement le canal d'une mince couche de graisse blanche pour qu'il soit bien lubrifié. ESSUYEZ L'EXCÈS DE GRAISSE à l'aide d'un chiffon propre.
3. La finition en aluminium poli se rouillera et se ternira avec le temps. Utiliser un produit de polissage pour restaurer la brillance originale de la surface. Veillez à nettoyer le produit de polissage après avoir fini. Enveloppez votre coup de genou dans une serviette lorsque vous ne l'utilisez pas pour prévenir la détérioration du fini et éviter des dommages.
4. Resserrer régulièrement la vis du levier de réglage si nécessaire. Cette vis est facilement accessible sous la fiche rouge démontable située sur le dôme du tendeur.

ROBERTS 10-505

GEL PRO 505 TENDEUR À GENOU

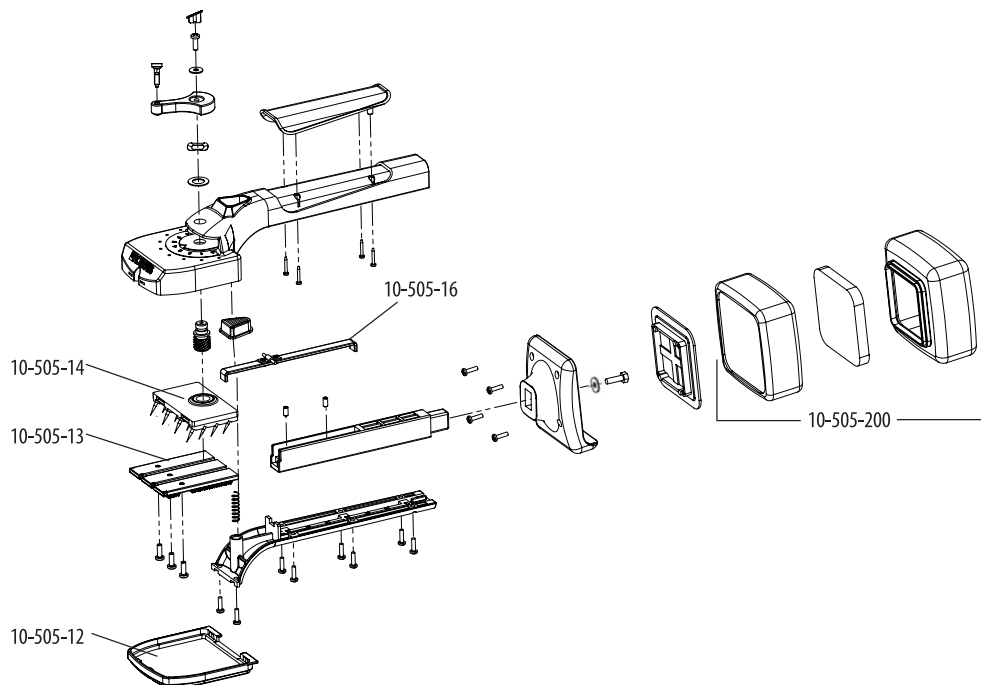

10-505 LISTE DES PIÈCES DE RECHANGE

Pièce	Description
10-505-12	Couvercle des goupilles
10-505-13	Plaquette pour prise de poil
10-505-14	Plaque inférieure avec griffes
10-505-16	Montage du manche d'extension
10-505-200	Pare-choc, bottine et coussinet en gel

NUMÉRO DE SERVICE À LA CLIENTÈLE: 1-866-435-8665

GARANTIE LIMITÉE

SI LE PRODUIT TOMBE EN PANNE MOINS D'UN AN APRÈS LA DATE D'ACHAT À LA SUITE D'UN DÉFAUT DE FABRICATION OU DE MATÉRIAUX, ROBERTS LE RÉPARERA OU LE REMPLACERA SANS FRAIS, SI CE DERNIER EST RETOURNÉ AU DÉTAILLANT OU DISTRIBUTEUR AUQUEL IL A ÉTÉ ACHETÉ À L'ORIGINE. CETTE GARANTIE NE COUVRE PAS L'USURE ET LA DÉTÉRIORATION NORMALE, OU TOUT AUTRE DOMMAGE CAUSÉ PAR UN ACCIDENT, UN MAUVAIS USAGE, DE L'ABUS OU DE LA NÉGLIGENCE. L'OBLIGATION DE ROBERTS RELATIVEMENT À CETTE GARANTIE EST LIMITÉE À LA RÉPARATION OU AU REMPLACEMENT DU PRODUIT. TOUTE RESPONSABILITÉ LIÉE AUX DOMMAGES CONSÉCUTIFS OU INDIRECTS EST EXCLUE ET ROBERTS NE SERA AUCUNEMENT RESPONSABLE DE CES DOMMAGES INDIRECTS OU CONSÉCUTIFS. CETTE GARANTIE EST NULLE SI LE PRODUIT OU UN DE SES COMPOSANTS SONT MODIFIÉS, ALTÉRÉS OU TRANSFORMÉS DE QUELQUE FAÇON QUE CE SOIT, OU SI LE PRODUIT EST UTILISÉ D'UNE MANIÈRE QUI N'EST PAS RECOMMANDÉE PAR ROBERTS. SI LE PRODUIT EST UTILISÉ À DES FINS AUTRES QUE PROFESSIONNELLES, TOUTE GARANTIE IMPLICITE DE QUALITÉ MARCHANDE OU D'ADAPTATION À UN USAGE PARTICULIER EST EXCLUE. AUCUNE GARANTIE EXPRESSE N'EST OFFERTE. L'ACHETEUR ASSUME TOUS LES RISQUES D'UTILISATION, DE MANIPULATION ET D'ENTREPOSAGE DU PRODUIT NON CONFORMES AUX DIRECTIVES.

INTRODUCCIÓN

El tensor de rodilla 10-505, incorpora nuevos conceptos y características que mejoran su confiabilidad y su desempeño. Éste es el primer tensor de rodilla que incorpora una almohadilla parachoques con infusión de gel, lo cual reduce el impacto y a la vez transfiere la mayor fuerza hacia la cabeza con los pernos. Adicionalmente, la almohadilla tiene un ángulo que se iguala al ángulo de su rodilla, incrementando la comodidad. El nuevo diseño de la palanca para ajustar la profundidad de los pernos, es más fácil de usar, que el dial para girar en la versión anterior. El tensor de rodilla está compuesto de aleación de aluminio fundido, con las paredes más gruesas. Se le ha incrementado el cuello para obtener una mayor estabilidad.

AJUSTANDO EL LARGO

El tensor de rodilla 10-505 se ajusta entre 45 cm hasta 55 cm de largo, para ajustarse a las preferencias del usuario y a los requisitos del proyecto. Para ajustar el tensor, presione el botón de acero que está en la parte superior del cuerpo y jale desde el ensamblaje con la almohadilla parachoques hasta lograr el largo deseado. Revise si quedó bien ajustado, jalando y empujando la almohadilla parachoques.

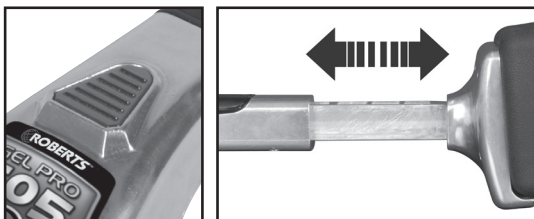

AJUSTE VERTICAL

La placa para las clavijas contiene clavijas grandes en acero endurecido, que pueden ser ajustadas levantando la palanca de cambios en el cabezal del tensor de rodilla y rotándola en la posición deseada. La palanca tiene 8 posiciones, y podrá extender los pernos hasta 13 mm debajo de la carcasa de la cabeza. Utilice el largo del perno de acuerdo al peso de la alfombra que está instalando. Para las alfombras livianas las tiras de agarre generalmente son suficientes para agarrar el material y en ese caso podrá retractar los pernos completamente en la posición hacia "arriba". Extienda los pernos para las alfombras pesadas que tengan un respaldo firme.

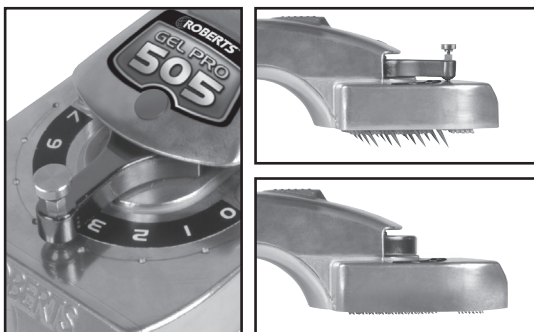

ALMOHADILLA PARACHOQUES

La almohadilla parachoques está diseñada para reducir el impacto y las lesiones en la rodilla, tiene una patente pendiente. Se le ha insertado gel y se le ha dado un diseño en ángulo para ajustarse naturalmente a la alineación de su rodilla. No continúe utilizando una almohadilla parachoques que esté averiada, ya que podría causar una lesión o incomodidad. Ordene una almohadilla de repuesto con el número 10-505-200.

CUIDADO Y MANTENIMIENTO

1. Remueva la pelusa y los restos de alfombra que se encuentren en las tiras de agarre, utilizando la hoja de un destornillador, para así mantener la fuerza de agarre de las tiras de agarre.
2. Ocasionalmente aplique grasa liviana en el canal para mantenerlo lubricado. **ELIMINAR LA GRASA SOBRENTE** con un paño limpio.
3. El acabado de aluminio pulido se oxidará y se tornará opaco después de un periodo de tiempo. Utilice un compuesto para pulir aluminio para reestablecer la superficie pulida. Asegúrese de remover todo el pulidor después de terminar. Si envuelve el tensor de rodilla en una toalla cuando no lo esté utilizando, le ayudará a preservar el acabado y prevendrá daños.
4. Podría ser necesario ajustar el tornillo ajustable de la palanca. Podrá localizar este tornillo debajo de la clavija roja removible en el tensor de rodilla.

ROBERTS 10-505

GEL PRO 505 TENSADOR LUJOSO DE RODILLA

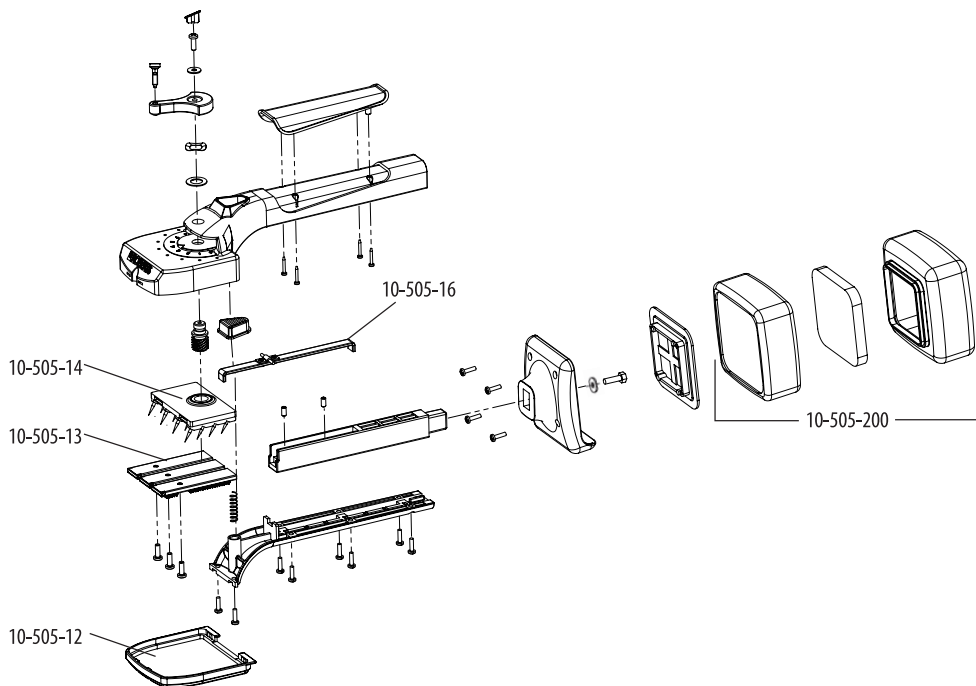

10-505 LISTADO DE LAS PARTES DE REPUESTO

Parte	Descripción
10-505-12	Cobertor para pernos
10-505-13	Insertos de las tiras de agarre
10-505-14	Placa de base con los pernos
10-505-16	Ensamblaje del palo de extensión
10-505-200	Almohadilla parachoques de gel

NÚMERO DE SERVICIO AL CLIENTE: 1-866-435-8665

GARANTÍA LIMITADA

SI EL PRODUCTO FALLA DENTRO DEL A—O DE LA FECHA DE COMPRA POR DEFECTOS DE MANO DE OBRA O MATERIALES, ROBERTS LO REPARARÁ Y/O REEMPLAZARÁ SIN CARGO SI SE DEVUELVE AL MINORISTA/DISTRIBUIDOR DONDE SE ADQUIRIÓ ORIGINALMENTE. ESTA GARANTÍA NO CUBRE EL USO Y DESGASTE NORMAL DEL PRODUCTO NI TODO DA—O RESULTANTE DE ACCIDENTE, MAL USO, ABUSO O NEGLIGENCIA. LA OBLIGACIÓN DE ROBERTS CONFORME A ESTA GARANTÍA SE LIMITA A LA REPARACIÓN Y/O REEMPLAZO DEL PRODUCTO. QUEDA EXPRESAMENTE EXCLUIDA LA RESPONSABILIDAD POR PÉRDIDA O DA—O INCIDENTAL O EMERGENTE. ROBERTS NO SERÁ TENIDA COMO RESPONSABLE POR DICHO DA—O INCIDENTAL O EMERGENTE. ESTA GARANTÍA SERÁ NULA SI EL PRODUCTO O ALGUNO DE SUS COMPONENTES SE MODIFICA, ALTERA O DE ALGÚN MODO CAMBIA O SI SE USA DE UNA MANERA NO RECOMENDADA POR ROBERTS. SI EL PRODUCTO SE USA PARA UN PROPÓSITO DISTINTO DEL PROFESIONAL, QUEDARÁ EXCLUIDA TODA GARANTÍA IMPLÍCITA DE NEGOCIABILIDAD O CONVENIENCIA PARA UN PROPÓSITO ESPECÍFICO. NO SE OTORGAN GARANTÍAS EXPRESAS. EL COMPRADOR ASUME TODO RIESGO POR EL USO, MANIPULEO Y ALMACENAMIENTO DEL PRODUCTO QUE NO ESTÉ EN UN TODO DE ACUERDO CON LAS INSTRUCCIONES.



www.robertsconsolidated.com

Roberts Consolidated Industries, Inc.

Boca Raton, FL 33487

Made in China • Fabriqué au Chine

Hecho en China • E1217-10441

CUSTOMER SERVICE: 1-866-435-8665